



Professional

GTA 2600

Robert Bosch Power Tools GmbH
70538 Stuttgart
GERMANY

www.bosch-pt.com

1 609 92A 9Y7 (2026.02) PS / 11



1 609 92A 9Y7



sv Bruksanvisning i original

Svensk Sidan 8

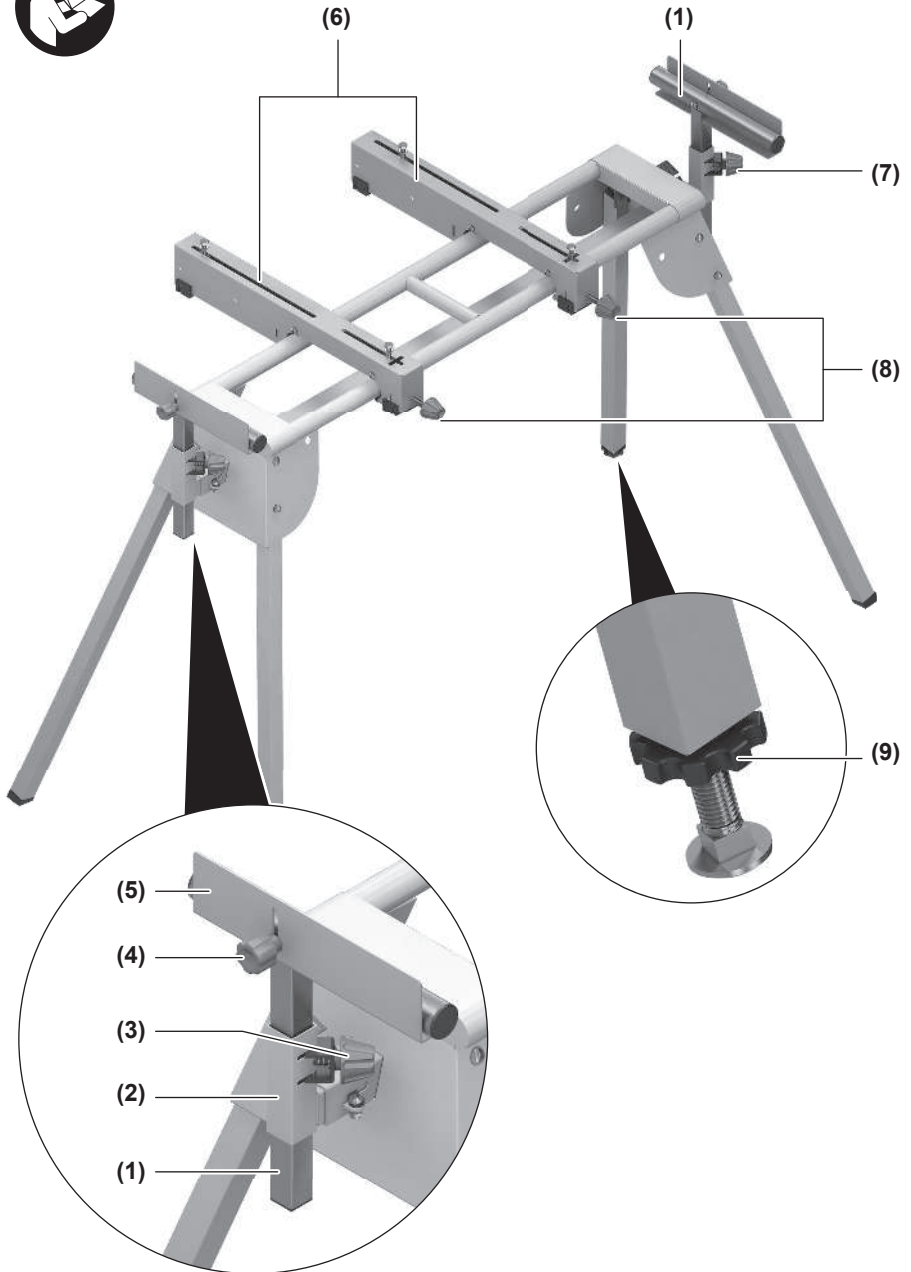

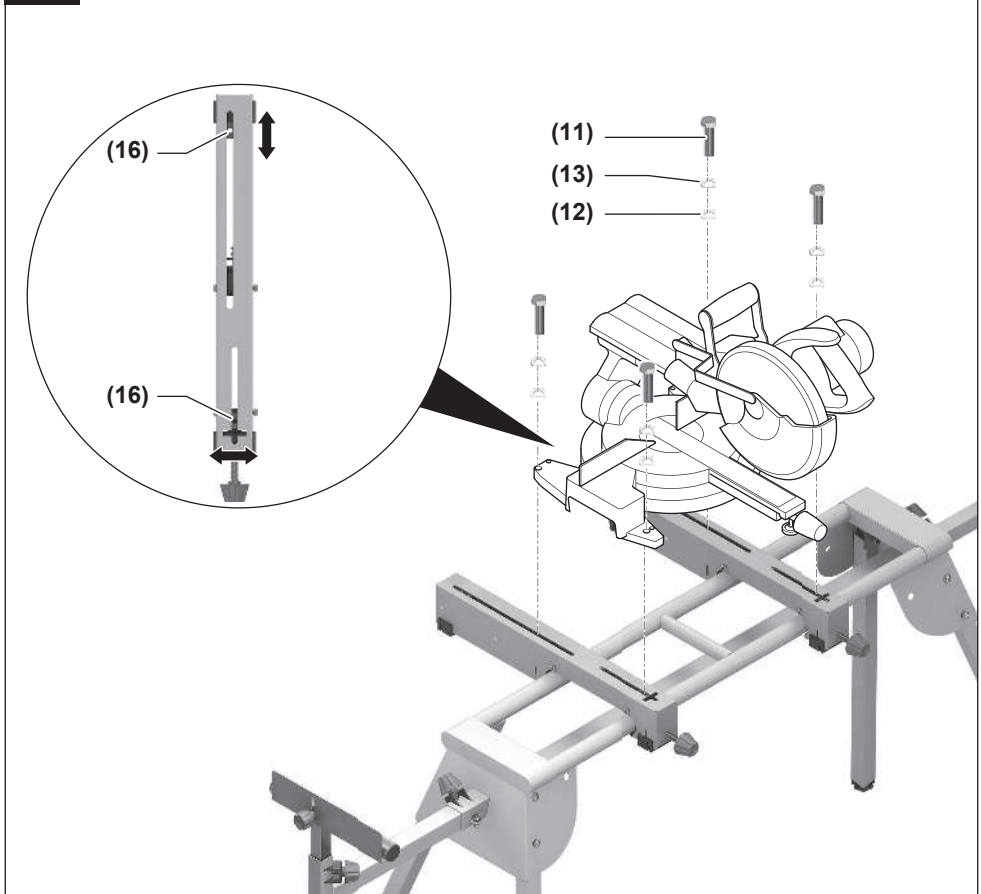

A1**A2****B1****B2****C1****C2**

C3**C4****D**



Svensk

Säkerhetsanvisningar

Allmänna säkerhetsanvisningar



Läs alla de varningsanvisningar och säkerhetsinstruktioner som medföljer arbetsbordet eller elverktyget som ska användas. Fel som uppstår till följd av att säkerhetsinstruktionerna och anvisningarna

inte följts kan orsaka elstöt, brand och/eller allvarliga personskador.

Säkerhetsanvisningar för arbetsbord

- ▶ **Dra stickproppen ur vägguttaget och/eller batteriet ur elverktyget innan inställningar utförs på verktyget eller tillbehör delar byts.** Oavsiktlig start av elverktyg förorsakar ofta olyckor.
- ▶ **Sätt ihop arbetsbordet korrekt innan elverktyget monteras.** En korrekt montering är viktig för att stödet inte ska braka ihop under arbetet.
- ▶ **Fäst elverktyget ordentligt på arbetsbordet innan det tas i bruk.** Om elverktyget slirar på arbetsbordet finns risk för att du förlorar kontrollen över verktyget.
- ▶ **Ställ upp arbetsbordet på en stadig, plan och vågrät yta.** Om arbetsbordet slirar eller vacklar kan arbetsstycket inte styras ordentligt och säkert.
- ▶ **Överbelasta inte arbetsbordet och använd det inte heller som stege eller ställ.** Om arbetsbordet överbelastas eller om man stiger upp på bordet kan det lätt hända att bordets tyngdpunkt förändras varefter det tipsar.
- ▶ **Se till att alla skruvar och fästelement är ordentligt åtdragna vid transport och arbete.** Fästsatserna för elverktyget måste alltid vara låsta. Lösa förbindelser kan leda till instabilitet och inexakta sågningar.
- ▶ **Montera och demontera elverktyget endast då det befinner sig i transportställning (för information om transportställning, se bruksavvisningen från tillverkaren av elverktyget).** Annars kan elverktygets tyngdpunkt vara placerat så att du inte kan hålla det på ett säkert sätt.
- ▶ **Det elverktyg som monterats på fästsatsen får endast användas på arbetsbordet.** Utan arbetsbord står fästsatsen och elverktyget inte säkert och kan välta.
- ▶ **Se till att långa och tunga arbetsstycken inte inkräktar på arbetsbordet jämvikt.** Fria ändan på långa och tunga arbetsstycken måste alltid pallas upp eller stödjas.
- ▶ **Håll inte fingrarna i närheten av ledpunkterna när du skjuter ihop eller drar isär arbetsbordet.** Risk finns för att fingrarna kommer i kläm.

Symboler

Beakta symbolerna nedan som kan vara viktiga för arbetsbordets användning. Lägg på minne symbolerna och deras betydelse. Korrekt tolkning av symbolerna hjälper till att bättre och säkrare använda arbetsbordet.

Symboler och deras betydelse



Arbetsbordets maximala bärförmåga (elverktyg + arbetsstycke) är **160 kg**.

Produkt- och prestandabeskrivning

Ändamålsenlig användning

Arbetsbordet är avsett för montering av följande stationärsågar från Bosch (version **2026.01**):

- EXCM341-305GD (3 601 M23 8..)
 - GCM 8 S (3 601 L16 0..)
 - GCM 8 SJ (3 601 L16 2..)
 - GCM 800 S (3 601 L16 1..)
 - GCM 80 SJ (3 601 M19 0..)
 - GCM 800 SJ (3 601 M19 0..)
 - GCM 8 SJL (3 601 M19 1..)
 - GCM 8 SDE (3 601 M19 2..)
 - GCM 10 (0 601 B20 0..)
 - GCM 10 J/GCM 10 M (3 601 M20 2..)
 - GCM 10 S (0 601 B20 5..)
 - GCM 10 SD (0 601 B22 5..)
 - GCM 10 GDJ (3 601 M27 0..)
 - GCM 12 (0 601 B21 0..)
 - GCM 12 SD (0 601 B23 5..)
 - GCM 12 SDE (3 601 M23 1..)
 - GCM 12 GDL (3 601 M23 6..)
 - GCM 350-216 (3 601 M49 0..)
 - GCM 350-254 (3 601 M22 6..)
 - GCM 18V-216 D (3 601 M51 0..)
 - GCM 18V-216 DC (3 601 M47 0..)
 - GCM 18V-254 D (3 601 M51 1..)
 - GCM 18V-305 GDC (3 601 M43 0..)
 - GTM 12 (3 601 M15 0..)
 - GTM 12 JL (3 601 M15 0..)
- Tillsammans med elverktyget är arbetsbordet avsett för kapning av bräden och profiler.

Illustrerade komponenter

Numreringen av de avbildade komponenterna refererar till bilderna i början av bruksanvisningen.

- (1) Arbetsstyckesstöd
- (2) Bordsförlängning
- (3) Låsknapp bordsförlängning
- (4) Låsknapp längdanslag
- (5) Längdanslag
- (6) Fästsats
- (7) Låsknapp arbetsstyckessupport
- (8) Låsknapp fästsats
- (9) Höjjusterbar fot
- (10) Låsskruv M6 × 46
- (11) Sexkantsskruv M8 × 38 (fästning av elverktyg)
- (12) Underlägsbricka
- (13) Låsbricka
- (14) Låsstift
- (15) Kontramutter
- (16) Förskjutningsbara muttrar
- (17) Justeringsskruv fästsats

Tekniska data

Arbetsbord		GTA 2600
Artikelnummer		3 601 M12 3..
Längd arbetsbord utan bordsförlängning	mm	1265
Längd arbetsbord med bordsförlängning	mm	2615
Arbetsbordets höjd	mm	855
Max. bärförmåga (elverktyg + arbetsstycke)		
Utän bordsförlängning		
– Fästsatser	kg	160
Med bordsförlängning		
– Fästsatser	kg	110
– Per bordsförlängning	kg	25
Vikt	kg	18,7

Montage

Leveransen omfattar



Observera illustrationen av leveransomfattningen i början av bruksanvisningen.

Kontrollera innan arbetsbordet monteras att alla nedan angivna delar medlevererats:

Nr.	Beteckning	Antal
	Arbetsbord GTA 2600	1

Nr.	Beteckning	Antal
(6)	Fästsats	2
(8)	Låsknapp fästsats	2
(1)	Arbetsstyckesstöd	2
(5)	Längdanslag	2
Monteringssats bestående av:		
(10)	Låsskruv M6 × 46	2
(11)	Sexkantsskruv M8 × 38	4
(12)	Underlägsbricka	4
(13)	Låsbricka	4
(4)	Låsknapp längdanslag	2

Följande verktyg behövs i tillägg:

- Krysspårmejsel
- Skruvmejsel, justerbar

Montera arbetsbordet

Ta försiktigt ut alla medföljande delar ur förpackningen.

Ta bort allt förpackningsmaterial.

Ställa upp arbetsbordet (se bild A1–A2)

- Lägg arbetsbordet med benen uppåt på golvet.
- Tryck låsstiftet (14) inåt och vrid benet uppåt tills låsstiftet hakar fast hörbart.
- Upprepa detta steg med de andra tre benen.
- Vrid arbetsbordet till arbetsposition.
- Kontrollera att arbetsbordet är stabilt och att alla låsstift sitter stadigt.

En höjjusterbar fot (9) hjälper dig att rikta in arbetsbordet.

- Lossa kontramuttern (15) och skruva in eller ut foten tills arbetsbordet är jämnt inriktat och alla fyra ben står på golvet.

Montera längdanslag och arbetsstyckessupport (se bild B1–B2)

- Skruva fast längdanslaget (5) med hjälp av skruven (10) och låsknappen (4) i arbetsstyckessupporten (1).
- Sätt in arbetsstyckessupporten (1) i bordsförlängningen (2).
- För att låsa arbetsstyckessupporten drar du i låsknappen (7).
- Upprepa dessa arbetsmoment med den andra arbetsstyckessupporten.

Förbereda arbetsbordet

Förbereda fästsatser (se bild C1–C4)

- Skruva in låsknappen (8) i motsvarande hål i fästsatsen (6).
- Mät avståndet **x** mellan monteringsborrhålen på ditt elverktyg.
- Placera fästsatserna (6) i mitten av arbetsbordet och med passande avstånd **x** till varandra.
- Dra åt låsknapparna (8). Därmed är fästsatserna fast placerade på arbetsbordet.

Fästa elverkytget på fästsatserna (se bild D)

- Försätt elverkytget i transportläge. Anvisningar för transportläge hittar du i bruksanvisningen för respektive elverkytg.
- Positionera de förskjutningsbara muttrarna **(16)** i fästsatsen som passar monteringshålen i elverkytget.
Anmärkning: Tack vare den tvärgående slitsen i fästsatsen **(6)** kan även elverkytg med förskjutna monteringshåll fästas.
- Skruva fast fästsatsen **(6)** och elverkytget med sexkantskruvarna **(11)**, låsbrickorna **(13)** och brickorna **(12)** från fästsatsen.

Drift

Arbetsanvisningar

Håll stadigt i arbetsstycket och speciellt då om det gäller längre och tunga stycken. Efter kapning av arbetsstycket kan tyngdpunkten förändras till den grad att arbetsbordet tippar. Överbelasta inte arbetsbordet. Beakta arbetsbordets maximala bärförmåga.

Förbereda arbetsstyckesstödet

Den fria änden på långa arbetsstycken ska alltid pallas upp eller stöttas.

Förlänga arbetsbordet (se bild E1–E2)

Arbetsbordet kan förlängas i båda sidor.

- Lägg ditt långa arbetsstycke på elverkytgets sågbord.
- Lossa låsknappen **(3)** och dra bordsförlängningen **(2)** utåt till önskat avstånd.
- Dra åt låsknappen **(3)** igen.
- Lossa låsknappen **(7)** och anpassa höjden på arbetsstyckesstödet **(1)** så att ditt arbetsstycke ligger rakt.
- Dra åt låsknappen **(7)** igen.

Sågning av arbetsstycken i lika längd (se bild F)

För bekväm sågning av arbetsstycken i identiska längder kan längdanslaget **(5)** användas.

- Lossa låsknappen **(4)** och positionera längdanslaget **(5)** med önskat avstånd till elverkytgets sågklinga.
- Dra åt låsknappen **(4)** igen.

Kontrollera och justera grundinställningar

- Ta bort elverkytget från fästsatserna.

För att kunna garantera en säker funktion måste du kontrollera och vid behov justera arbetsbordets grundinställningar efter intensiv användning. För detta behövs erfarenhet och lämpliga specialverktyg.

Ställa in klämman på fästsatsen (se bild G)

Klämmorna som låser fästsatsen **(6)** med låsknappen **(8)** på arbetsbordet måste eventuellt ställas in efter intensiv användning av arbetsbordet.

- Vänd på fästsatsen **(6)**.

- Vrid justeringsskruven **(17) medsols** om fästsatsen inte kan låsas på arbetsbordet trots fast åtdragning av låsknappen **(8)**.
Skruva justeringsskruven **(17) motsols** om fästsatsen inte passar samtidigt på båda skenor (fram till och baktill) på arbetsbordet.
- Kontrollera att fästsatsen sitter fast och korrekt och upprepa eventuellt inställningen.
- Upprepa arbetsmomenten med den andra fästsatsen.

Underhåll och service

Kundtjänst och applikationsrådgivning

Svenska

Tel.: (08) 7501820

Du hittar länken till våra servicecenter och garantivillkor på sista sidan.

Ange alltid vid förfrågningar och reservdelsbeställningar det 10-siffriga produktnumret som finns på produktens typskylt.

Avfallshandling

Arbetsbord, tillbehör och förpackningar ska omhändertas på miljövänligt sätt för återvinning.

Servicekontakte
Service Contacts
Contacts de Service
Contactos de Servicio



<https://www.bosch-pt.com/serviceaddresses>

Garantiebedingungen
Guarantee Conditions
Conditions de Garantie
Condiciones de Garantía



<https://www.bosch-pt.com/guarantee/202601>